



QDD15T

電動立席走行式牽引車1.5T

- メンテナンスフリーのリン酸鉄リチウムイオンバッテリー搭載。
- 軽量・小型で、さまざまな作業環境に適応。
- 一体型操作ハンドルの採用により、操作性が大幅アップ。

E-P JAPAN CO., LTD
www.ep-jpn.com



特徴

■ 新設計のリチウムイオンバッテリー:

カートリッジタイプのリチウムバッテリーの搭載で、容易に充電や交換が可能。安全で効率的な電磁ブレーキを採用。

■ 軽量・小型:

軽量・小型で、さまざまな作業環境に適応。スマートな外観、高い費用対効果でユーザーのニーズに対応。

■ 便利で快適な操作性:

一体型操作ハンドルを採用により、操作性が大幅アップ。ハンドルおよび背もたれは、上下に調整可能で適切なドライビングポジションを保持。立った状態で乗り降り可能なため、容易に荷物の積み降ろしができる。



電動牽引車1.5T

QDD1.5T

仕様			
製造メーカー			EP
モデル			QDD15T
パワーユニット			リチウムバッテリー
作業タイプ			立席走行式
負荷容量	Q	t	1.5
定格牽引力	F	N	300
ホイールベース	y	mm	967
重量			
車両重量 (バッテリー込)		kg	150
無負荷時 車軸荷重、駆動側/ロード側		kg	90/60
タイプ、シャーシ			
タイヤ 駆動ホイール/ローディングホイール			ゴム
タイヤサイズ 駆動ホイール (径×幅)		mm	2xΦ250x85
タイヤサイズ ローディングホイール (径×幅)		mm	1xΦ250x85
タイヤ数 駆動ホイール/ローディングホイール		mm	1+2
トラック幅、後(ローディング側)	b11	mm	532
外形寸法			
プラットフォーム高さ		mm	120
操縦位置の高さ 最小/最大	h14	mm	1130~1340
牽引プラグ中心位置高さ	h10	mm	123/146/169
全長	l1	mm	1280.5
全幅	b1/b2	mm	620
ホイールベース中心点の地上高	m2	mm	45
最小回転半径	Wa	mm	1270
性能			
最大走行スピード 負荷時/無負荷時		km/h	4.5/5
牽引力 負荷時/無負荷時		N	300
最大牽引力 負荷時/無負荷時		N	466
最大登坂能力 負荷時/無負荷時		%	3/16
ブレーキ			電磁式
ドライブ			
駆動モーター定格出力(60分)		kW	0.8
バッテリー電圧		V/Ah	24/20
バッテリー重量		kg	5.4
その他			
駆動制御			DC
ステアリングタイプ			機械式
ドライバー耳位置のノイズ		dB	<70
牽引カップリング、タイプDIN 15170			プラグ式

※上記諸元値は標準モデルのもので、事前通知なく変更されることがあります。

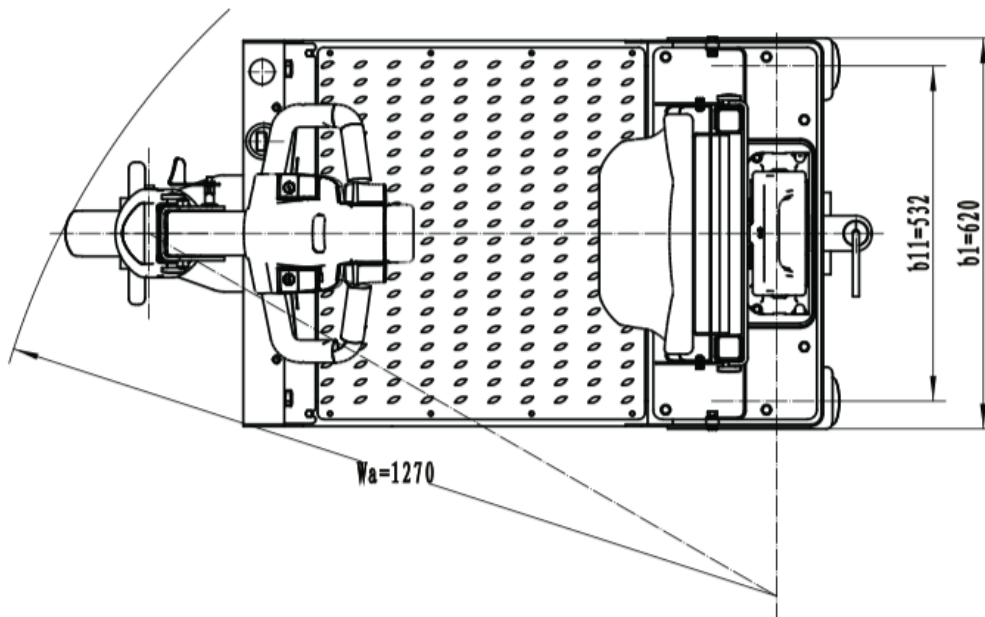
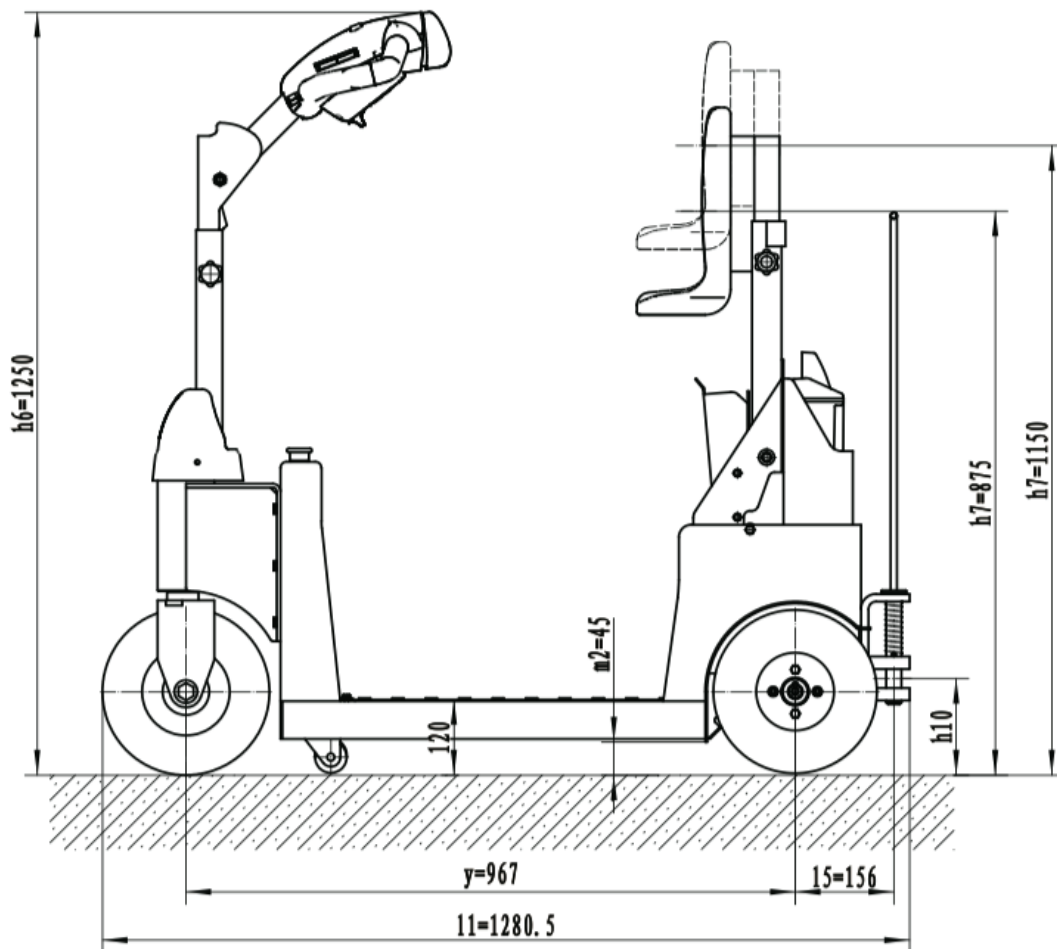

E-P JAPAN CO., LTD (本社)

〒252-0245
 神奈川県相模原市中央区田名塩田1-2-3
 TEL: 042-711-4075
 FAX: 042-711-4076
 E-mail: ep-japan@ep-jpn.com

東海営業所

〒470-1215
 愛知県豊田市広美町中之切63-1
 TEL: 0565-25-9818
 FAX: 0565-25-9820